

Guscom.PMS
Pos Management System
Software Suite für Point of Sales
Produktbeschreibung

GUSCOM AG

Gubener Strasse 25
10243 Berlin, Germany

Tel: +49 (0)30 2005 401 - 0

Fax: +49 (0)30 2005 401 - 11

eMail: info@guscom.com

www.guscom.com

Finanzamt für
Körperschaften II Berlin
Str-Nr: 37/295/20727
USt-Id: DE813829560

Amtsgericht Charlottenburg
HBR 91541

Vorstand/CEO: Guido Schmitz

18.10.09

Inhalt

1. Intro.....	3
2. Modifizierung.....	4
3. guscom.PMS	5
3.1 guscom.POS.....	5
3.2 guscom.RETAIL.....	5
3.3 Basismodule.....	6
3.3.1 PMS – Terminal (Kassenterminal).....	6
3.3.2 PMS – Administration (nicht limitiertes Administrationstool).....	6
3.3.3 Benutzermanagement.....	6
Tisch- und Revierverwaltung.....	6
Sofortrabatte	7
Artikelsuche, PLU und Barcode.....	7
Artikelgruppen und Reportgruppen.....	7
Freie Preise	7
Makroartikel / Arrangements.....	7
Infoartikel und Positionsinfo.....	8
Gangverwaltung.....	8
3.4 Zusätzliche Module.....	8
3.4.1 guscom.HQ	8
3.4.2 guscom.MOBILE.....	8
3.4.3 guscom.INTERFACES.....	8
3.4.4 guscom.NETVIEWER.....	8
3.4.5 guscom.TRS.....	9
3.4.6 guscom.VOUCHER.....	9
3.4.7 guscom.CRM.....	9
3.4.8 guscom.CLUB.....	9
3.4.9 guscom.KMS.....	9
3.5 Lizenz und Update Strategie.....	11

GUSCOM AG

Gubener Strasse 25
10243 Berlin, Germany

Tel: +49 (0)30 2005 401 - 0
Fax: +49 (0)30 2005 401 - 11

eMail: info@guscom.com

www.guscom.com

Finanzamt für
Körperschaften II Berlin
Str-Nr: 37/295/20727
USt-Id: DE813829560

Amtsgericht Charlottenburg
HBR 91541

Vorstand/CEO: Guido Schmitz

18.10.09

1. Intro

Dieses Dokument enthält eine Beschreibung von guscom.PMS und seinen Modulen.

GUSCOM AG

Gubener Strasse 25
10243 Berlin, Germany

Tel: +49 (0)30 2005 401 - 0
Fax: +49 (0)30 2005 401 - 11

eMail: info@guscom.com

www.guscom.com

Finanzamt für
Körperschaften II Berlin
Str-Nr: 37/295/20727
USt-Id: DE813829560

Amtsgericht Charlottenburg
HBR 91541

Vorstand/CEO: Guido Schmitz

18.10.09

2. Modifizierung

Version:	Datum:	Freigegeben:
Version 8.1.0	17.10.09	KM

GUSCOM AG

Gubener Strasse 25
10243 Berlin, Germany

Tel: +49 (0)30 2005 401 - 0
Fax: +49 (0)30 2005 401 - 11

eMail: info@guscom.com

www.guscom.com

Finanzamt für
Körperschaften II Berlin
Str-Nr: 37/295/20727
USt-Id: DE813829560

Amtsgericht Charlottenburg
HBR 91541

Vorstand/CEO: Guido Schmitz

18.10.09

3. guscom.PMS

guscom.PMS repräsentiert die Bandbreite unserer Software Suite guscom. **POS Management Systems**.

guscom.PMS ist eine extrem stabile und flexible Software für Hotellerie, Restaurants und Handel.

Einfach erlernbar und umfangreich kann unsere Software auf einem normalen PC oder einer professionellen Touchscreen Kasse plattformunabhängig eingesetzt werden.

Interfaces für verschiedene Systeme existieren bereits oder können unkompliziert entwickelt werden.

Kurzfristige Neuerungen und Kundenwünsche werden ständig analysiert und von unserem Entwickler Team, das aus IT Spezialisten und Experten der Hotel-Restaurant-Industrie besteht, integriert.

Verschiedene Zusatzmodule sind verfügbar.

3.1 guscom.POS

guscom.POS ist die Basisversion unseres Hotel-Restaurant-Kassensystems.

Bereits die Basisversion enthält viele Funktionalitäten wie Splitten, Tisch- und Platztransfer, Positionstransfer, Tischverwaltung, Rabatte, Grafische Tischübersicht, Artikel- und Mitarbeiterverwaltung, Makroartikel, Gangverwaltung und Berichte usw.

Zusätzlich beinhaltet die Basisversion weitere Funktionen wie Tischreservierung, Messaging, Administration, Währungsumrechner, Kassenschublade- und Kundendisplay-Funktion, automatisches Layout und Layoutverwaltung.

3.2 guscom.RETAIL

guscom.RETAIL ist die Basisversion unseres Kassensystems für den Einzelhandel.

Bereits die Basisversion enthält viele Funktionalitäten wie Rabatte, Artikel- und Mitarbeiterverwaltung, Makroartikel und Berichte usw.

Zusätzlich beinhaltet die Basisversion weitere Funktionen wie Messaging, Administration, Währungsumrechner, Kassenschublade- und Kundendisplay-Funktion, automatisches Layout und Layoutverwaltung.

GUSCOM AG

Gubener Strasse 25
10243 Berlin, Germany

Tel: +49 (0)30 2005 401 - 0
Fax: +49 (0)30 2005 401 - 11

eMail: info@guscom.com

www.guscom.com

Finanzamt für
Körperschaften II Berlin
Str-Nr: 37/295/20727
USt-Id: DE813829560

Amtsgericht Charlottenburg
HBR 91541

Vorstand/CEO: Guido Schmitz

18.10.09

3.3 Basismodule

3.3.1 PMS – Terminal (Kassenterminal)

Bei der Entwicklung und der Konzeption der Kasse wurde großer Wert auf eine einfache, benutzerfreundliche Oberfläche gelegt. Für den Benutzer sind alle Arbeitsgänge und Funktionen schnell erlernbar. Die Softwarekasse wird vom Benutzer gelenkt und fügt sich nahtlos in die Arbeitsabläufe ein.

Die Kasse kann auf diverse Arten bedient werden. Wir empfehlen den Einsatz eines Touchscreen Monitors, da sich die Produktivität und Arbeitsgeschwindigkeit erheblich steigert. Die Anmeldung erfolgt über Passwort, Kellnerschlüssel (Dallaskey) oder Magnetkarte.

Die individuelle Anpassung des Touchscreens ist ein echtes Kinderspiel und erfolgt durch das Administrationstool. Für alle Mandanten, Outlets oder Kassen können individuelle Tastaturbelegungen erstellt werden.

3.3.2 PMS – Administration (nicht limitiertes Administrationstool)

Im Administrationstool stehen Werkzeuge für Artikelpflege, Systempflege und Konfiguration zur Verfügung. Einfache Suchfunktionen unterstützen den Administrator und ermöglichen die Systempflege mit einem geringen Zeitaufwand.

Zu allen Arbeitsgängen, wie zum Beispiel dem Hinzufügen von Artikeln, stehen Assistenten zur Verfügung, die in kleinen Schritten durch die Konfiguration führen.

Das Touchscreenlayout kann schnell und einfach eingestellt werden und für jedes Outlet individuell gestaltet werden. Mit der automatischen Layout Funktion werden die Artikel automatisch zugeordnet. Ein grafisches Layout ist ebenfalls einfach konfigurierbar. Für aufwendige Konfigurationen besteht jedoch die Möglichkeit diverse Designs vorzubereiten und zu einem bestimmten Zeitpunkt zu aktivieren.

Über die Administration werden neben Artikeln und Layouts ebenfalls Mitarbeiterdaten und -rechte, Kundendaten, Rabatte und Zusatzmodule verwaltet.

Das Administrationstool ist nicht limitiert und kann beliebig oft von einem Backoffice PC aufgerufen werden. Unterbrechungen für Systemarbeiten sind nicht notwendig. Die Wartung der Datenbank und das Sichern des Datenbestandes sind im Livebetrieb möglich.

3.3.3 Benutzermanagement

Tisch- und Revierverwaltung

Die Anzahl der Tische und Plätze werden pro Outlet definiert. Benutzern, die Rechte im Outlet besitzen, werden Tische zugeordnet. Es ist somit möglich Rechte für das Bestellen, Kassieren und Ansehen von Tischen im Tagesgeschäft am Kassenterminal anzupassen und das Arbeiten außerhalb der

GUSCOM AG

Gubener Strasse 25
10243 Berlin, Germany

Tel: +49 (0)30 2005 401 - 0
Fax: +49 (0)30 2005 401 - 11

eMail: info@guscom.com

www.guscom.com

Finanzamt für
Körperschaften II Berlin
Str-Nr: 37/295/20727
USt-Id: DE813829560

Amtsgericht Charlottenburg
HBR 91541

Vorstand/CEO: Guido Schmitz

18.10.09

definierten Reviere zu kontrollieren.

In der Tischübersicht stehen dem Benutzer Informationen über den Zustand der Tische zur Verfügung. Letzte Buchungen oder Bearbeitungen sind ebenso sichtbar wie Tischreservierungen oder Kundeninformationen.

Das Arbeiten ohne Tischzwang kann pro Outlet definiert werden. Das System kreiert dann virtuelle Tische oder ordnet identifizierte Kunden zu.

Splitting – Tischübergabe – Tisch/Positionstransfer

Alle gängigen Übergabefunktionen sind gegeben. Das Absplitten von Positionen auf Plätze innerhalb eines Tisches (auch Teilmengen wie zum Beispiel halbe Flasche Wein), die Übergabe von Positionen zwischen Tischen (auch an andere Outlets) und die Übergabe von Tischen an andere Bediener (Eigentümerwechsel) ist vorhanden.

Sofortrabatte

Diese Funktion ersetzt die gängigen Preisebenen. Der Sofortrabatt beeinflusst den Preis der Position zum Zeitpunkt der Buchung. Im Maximalfall können jedem Artikel individuelle Preiserhöhungen oder Reduktionen - in Prozent oder Wert - in einer Wochenmatrix zugeordnet werden. Das Preismanagement ist eines der flexibelsten seiner Art.

Endrabatte

Unabhängig vom Sofortrabatt können beim Zahlungsvorgang eine unbegrenzte Anzahl Endrabatten definiert werden. Einzelne Artikelgruppen werden je nach Konfiguration von den Endrabatten nicht beeinflusst. Endrabatte können über das Kundensystem CRM bei Bedarf bestimmten Kunden/Firmen zugeordnet werden.

Artikelsuche, PLU und Barcode

Durch die Funktionen des Buchens über interne Artikelnummern und über einen Barcodescanner können eine Vielzahl von Artikeln verwaltet werden. Für interne Artikellisten können eigene Barcodes generiert werden.

Zur Artikelsuche am guscom.POS - Terminal steht eine übersichtliche Suchfunktion zu Verfügung.

Artikelgruppen und Reportgruppen

Die Zuordnung der Verkaufsartikel ist auf unbegrenzten Ebenen möglich. Auch die komplexesten Anforderungen können abgebildet werden.

Durch die Trennung von Verkaufs- und Berichtskategorien kann sich die Touchscreenbelegung von den Auswertungen unterscheiden.

Freie Preise

Jedem Artikel kann die Eingabe eines freien Preises erlaubt werden.

Makroartikel / Arrangements

Das Erstellen von individuellen Arrangements ist in verschiedenen Variationen

GUSCOM AG

Gubener Strasse 25
10243 Berlin, Germany

Tel: +49 (0)30 2005 401 - 0
Fax: +49 (0)30 2005 401 - 11

eMail: info@guscom.com

www.guscom.com

Finanzamt für
Körperschaften II Berlin
Str-Nr: 37/295/20727
USt-Id: DE813829560

Amtsgericht Charlottenburg
HBR 91541

Vorstand/CEO: Guido Schmitz

18.10.09

implementiert. Einzelne Basisartikel können je nach Bedarf in einem Artikelpaket oder Artikelverbund zusammengefasst werden.

Infoartikel und Positionsinfo

Das Buchen von Infoartikeln als Detailinformation kann ebenso erfolgen wie die Eingabe von individuellen Informationen über eine virtuelle Tastatur.

Gangverwaltung

Am POS Terminal kann für jedes Gericht die Reihenfolge für die Produktionsanweisung ausgewählt werden.

3.4 Zusätzliche Module

3.4.1 guscom.HQ

guscom.HQ ist unsere Headquarter Lösung für Filialen und Kettenbetriebe.

Dieses Modul wurde für die zentrale Verwaltung von Stamm- und Kundendaten wie Artikel, Mitarbeiter, CRM, Kundenkarten, Rabatten und Layouts usw. entwickelt.

Alle Daten werden kontinuierlich synchronisiert und Sie haben die Möglichkeit z.B. Promotions gleichzeitig in allen Outlets zu laden sowie viele Analysen und Statistiken aufzurufen.

Gegen eine attraktive monatliche Gebühr übernimmt die GUSCOM AG die Eingabe und Pflege Ihrer Stammdaten, der Kundendaten und die HQ-Serververwaltung.

3.4.2 guscom.MOBILE

Kabellose PDAs bieten alle üblichen Bestell- und Bezahlungsfunktionen, die Ihre Servicequalität verbessern und die Tischfrequenz erhöhen können.

3.4.3 guscom.INTERFACES

Die GUSCOM AG hat bereits verschiedene Interfaces im XML Format entwickelt, die bereits im Einsatz sind.

Auch spezielle Interfaces zu Hotelsystemen, Buchhaltungssystemen und CRM Systemen wurden bereits implementiert. Weitere Interfaces können unkompliziert und schnell entwickelt werden.

3.4.4 guscom.NETVIEWER

Bereits die Basisversion bietet eine Anzahl von Berichten, die über den Bondrucker gedruckt werden können.

Für Kunden, die ein umfangreiches und detailliertes Berichtswesen mit Budgetfunktion suchen, ist guscom.NETVIEWER die richtige Wahl.

Unser Berichtstool erlaubt dem Management viele Analysen und Statistiken wie Finanzberichte, Artikelanalysen, Mitarbeiteranalysen, Belegkopien usw. von

GUSCOM AG

Gubener Strasse 25
10243 Berlin, Germany

Tel: +49 (0)30 2005 401 - 0
Fax: +49 (0)30 2005 401 - 11

eMail: info@guscom.com

www.guscom.com

Finanzamt für
Körperschaften II Berlin
Str-Nr: 37/295/20727
USt-Id: DE813829560

Amtsgericht Charlottenburg
HBR 91541

Vorstand/CEO: Guido Schmitz

18.10.09

außen über Internet abzurufen.

Zusätzlich kann in Echtzeit ein Onlinestatus Ihres Outlets/Restaurants über Internet jederzeit aufgerufen werden oder Sie werden über SMS/Email täglich und automatisch über die Umsätze des Vortages informiert.

Alle Berichte können in PDF, HTML oder XML exportiert werden.

3.4.5 guscom.TRS

guscom.TRS ist unser Zeiterfassungssystem für Mitarbeiter mit allen Funktionen eines marktüblichen Systems.

3.4.6 guscom.VOUCHER

Dieses Modul dient der Verwaltung von bezahlten und Gratisgutscheinen. Es wurde für Kunden entwickelt, die viel Wert auf Kundenbindungsmaßnahmen legen.

3.4.7 guscom.CRM

Unser Kundenbindungsmanagement-System wurde für Kunden entwickelt, die Kundenbindungs- und Marketingmaßnahmen durchführen wollen.

Sie haben die Möglichkeit Kunden und Firmen zu verwalten und die Strukturen bzw. Herkunft Ihrer Kunden zu analysieren, um Ihr Marketing darauf abstimmen zu können.

3.4.8 guscom.CLUB

guscom.CLUB ist unser Zusatzmodul für Clubs und Diskotheken, das die Verwaltung von Kundenkarten und/oder zentrales Inkasso ermöglicht.

Sie haben die Möglichkeit Ihre Kundendaten mit Foto zu speichern, die Historie jederzeit abzurufen und mit einem Guthaben das zentrale Inkasso abzuwickeln.

h gleichzeitig genutzten Point of Sales Plätzen und Modulen. Die Administrationsarbeitsplätze sind nicht restriktiert.

Ständige Updates auf die neueste Version sind in unseren Serviceverträgen enthalten. Alternativ berechnen wir eine Gebühr pro Jahr, wenn Sie später updates möchten.

3.4.9 guscom.KMS

guscom.KMS ist unser Zusatzmodul Kitchen-Monitoring-System.

Speziell entwickelt nach Kundenwünschen für Großküchen und Fastfood-Küchen. Bestellungen werden auf einen Monitor in der Küche übertragen und können effizient in den verschiedenen Vorbereitungsbereichen produziert werden.

GUSCOM AG

Gubener Strasse 25
10243 Berlin, Germany

Tel: +49 (0)30 2005 401 - 0
Fax: +49 (0)30 2005 401 - 11

eMail: info@guscom.com

www.guscom.com

Finanzamt für
Körperschaften II Berlin
Str-Nr: 37/295/20727
USt-Id: DE813829560

Amtsgericht Charlottenburg
HBR 91541

Vorstand/CEO: Guido Schmitz

18.10.09

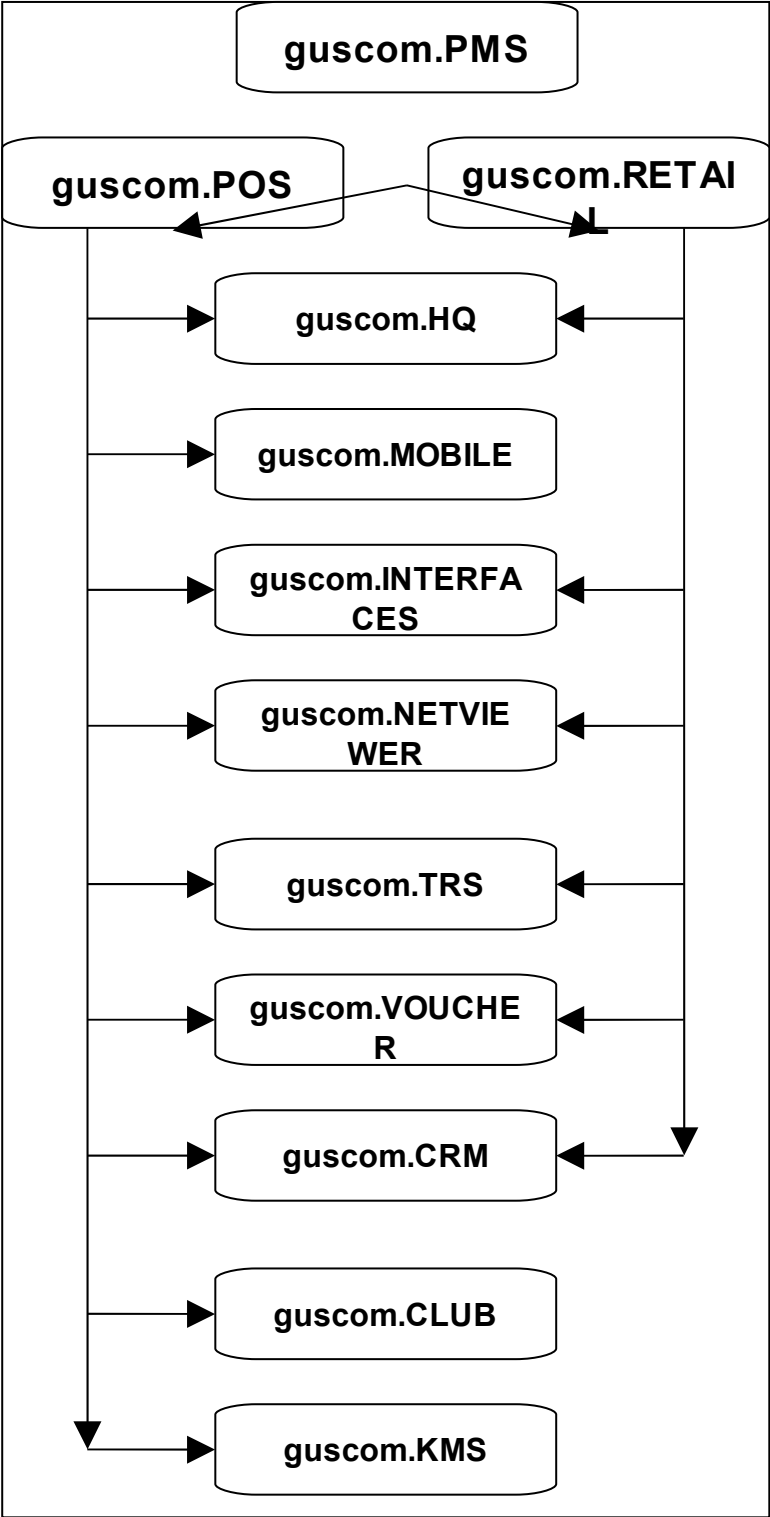

3.5 Lizenz und Update Strategie

Wir kalkulieren Lizenzen nach gleichzeitig genutzten Point of Sales Plätzen und Modulen. Die Administrationsarbeitsplätze sind nicht restriktiert.

Ständige Updates auf die neueste Version sind in unseren Serviceverträgen enthalten. Alternativ berechnen wir eine Gebühr pro Jahr, wenn Sie später updaten möchten.