



Metrologic®



MS3580 Quantum™ T

Eigenschaften

- **Aggressives Scanverhalten**
- **Single-Line Modus verfügbar**
- **Einfache Befestigung mit stabilen Standfuß**
- **Optimaler Neigungswinkel einstellbar**
- **Scanmuster durch Benutzer konfigurierbar**
- **Große Tiefenschärfe**
- **Dekodierung aller gängigen 1D-Barcodes inklusive RSS**
- **OPOS und JPOS kompatibel**

Die **MS3580 Quantum™ T** von Metrologic ist ein kompakter, präziser und zuverlässiger omnidirektionaler Laser-Barcodescanner. Sie verfügt über ein robustes Schutzgehäuse und einen flexiblen Standfuß, was die Quantum T für zahlreiche Anwendungen geeignet macht. Der bewegliche Standfuß erlaubt die Einstellung des optimalen Neigungswinkels, um beste Scanleistung zu erzielen.

Im omnidirektionalen Modus beeindruckt die Quantum T mit 1650 Scans pro Sekunde, womit Durchsatz und Kundenzufriedenheit deutlich verbessert werden. Zur gezielten Datenerfassung beim Menükarten-Scannen ist zusätzlich ein Single-Line Modus verfügbar.

So besteht die Möglichkeit, zwischen primären und sekundären Scanmodus zu wechseln.

Auch bei der Montage auf einem Tisch, an der Wand oder einem Regal – die Quantum T lässt sich aufgrund ihrer platzsparenden Abmessungen überall problemlos integrieren. Besonders hervorzuheben sind auch der patentierte Infrarot-Aktivierungsmodus von Metrologic und das vom Benutzer individuell definierbare Scanmuster.

Der robuste und zuverlässige Scanner eignet sich perfekt für verschiedene Einsatzgebiete von Präsentations-scannern im Einzelhandel, beispielsweise in Supermärkten, Tankstellen, Getränkemarkten oder Apotheken.

Auswahlknopf Omnidirektional/Einlinienmodus



Optionale Standfüße



MS3580 Quantum™ T

BETRIEBSDATEN

Lichtquelle	Sichtbare Laserdiode 650 nm
Laserleistung	1,1 mW (max.)
Tiefe des Scanfelds (programmierbar)	19 mm – 273 mm für 0,33 mm (13 mil) Barcodes bei Standardeinstellung
Breite des Scanfelds	30 mm @ 25 mm; 150 mm @ 280 mm
Scangeschwindigkeit	Omnidirektional: 1650 Scanlinien pro Sekunde; Einlinienmodus: 80 Scanlinien pro Sekunde
Scanmuster	5 Felder mit je 4 parallelen Linien (omnidirektional); oder eine Scanlinie (programmierbarer Primär- und Sekundär-Scanmodus)
Anzahl der Scanlinien	Omnidirektional: 20 Einlinienmodus: 1
Mindestmodulbreite	0,127 mm (0,5 mil)
Dekodierfähigkeit	Unterscheidet alle gängigen 1D-Barcodes, einschließlich RSS-Expanded, RSS-14 und RSS-14 Limited; für alle anderen Barcodearten kontaktieren Sie bitte Metrologic
Systemschnittstellen	RS232, Light Pen Emulation, Keyboard Wedge, Stand Alone Keyboard, IBM 468x/469x, USB (Standard und Hi-Speed), Laser Emulation, OCIA
Druckkontrast	Mindestens 35% Reflektionsdifferenz
Anzahl gelesener Zeichen	Bis zu 80 Datenzeichen
Drehen, Kippen, Schwenken	360°, 60°, 60°
Summer-Funktion	7 Töne oder kein Ton
Indikatoren (LED)	Blau = Laser ein, bereit zum Scannen; Weiß = erfolgreiche Übertragung

MECHANISCHE DATEN

Länge	66 mm
Tiefe	67 mm
Höhe	108 mm
Gewicht	170 g
Anschluss	modularer 10-Pin RJ45 Stecker
Kabel	Standard 2,1 m gerade; optional 2,7m gedreht; für alle anderen Kabel kontaktieren Sie bitte Metrologic

ELEKTRISCHE DATEN

Eingangsspannung	5 VDC ± 0.25 V
Leistung	1,825 W
Betriebsspannung	365mA @ 5 VDC
Netzteil	Klasse 2; 5,2 VDC @ 650 mA
Laserklasse	Klasse I; IEC60825-1: 1993/A1: 1997+A2: 2001 Klasse I; EN60825-1: 1994/A11: 1996+A2: 2001
EMC	FCC, ICES-003 & EN55022 Klasse A
Betriebstemperatur	-20°C bis 40°C
Lagertemperatur	-40°C bis 60°C
Luftfeuchtigkeit	5% bis 95% relative Luftfeuchtigkeit (nicht kondensierend)
Lichtstärke	bis zu 4842 Lux
Verschmutzung	Versiegelt gegen Einflüsse der Luftverschmutzung

Scanbereich

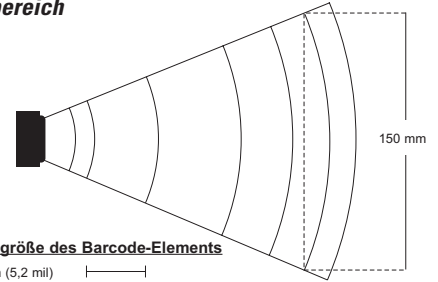

Mindestgröße des Barcode-Elements

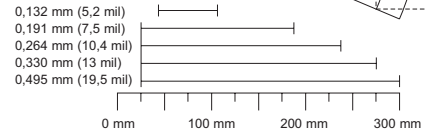

Abmessungen

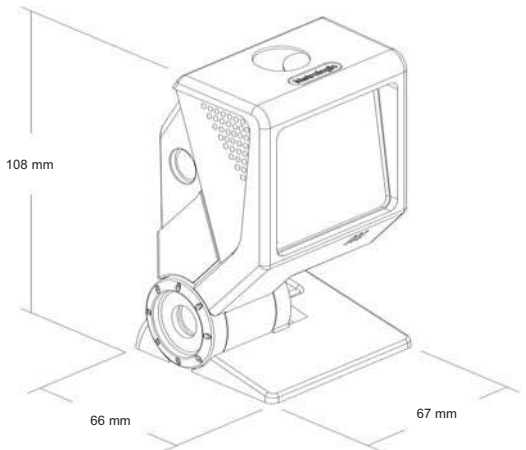

Technische Spezifikationen können ohne Ankündigung geändert werden.
Copyright April 2005. Metrologic, alle Rechte vorbehalten.



CLASS 1 LASER PRODUCT
APPAREIL A LASER DE CLASSE 1
LASER KLASSE 1 PRODUCT
LASER CLASSE 1 PRODUCTO

EUROPEAN REGIONAL OFFICES

Eastern-Europe, Middle East
Metrologic Instruments GmbH
Tel: +49 (0) 89 89 019 222
Fax: +49 (0) 89 89 019 173
Email: info@east.metrologic.com
www.europe.metrologic.com

France, North Africa
Metrologic Eria France SA
Tel: +33 (0) 1 48.63.78.78
Fax: +33 (0) 1 48.63.24.94
Email: info@fr.metrologic.com
www.europe.metrologic.com

Germany, Austria, Switzerland
Metrologic Instruments GmbH
Tel: +49 (0) 89 89 019 0
Fax: +49 (0) 89 89 019 200
Email: info@de.metrologic.com
www.metrologic-instruments.de

Italy, Greece, Israel, Turkey
Metrologic Instruments Italia Srl
Tel: +39 0 51 6511978
Fax: +39 0 51 6521337
Email: info@it.metrologic.com
www.metrologic.it

Spain, Portugal
Metrologic Eria Ibérica SL
Tel: +34 913 272 400
Fax: +34 913 273 829
Email: info@es.metrologic.com
www.metrologic.es

UK, Benelux, Scandinavia, South Africa
Metrologic Instruments UK Ltd
Tel: +44 (0)1256 365900
Fax: +44 (0)1256 365955
Email: info@uk.metrologic.com
www.metrologic.co.uk

USA
Metrologic Instruments, Inc.
Tel: 1-800-ID-METRO
Fax: 1-856-228-6673
Email: info@metrologic.com

South America
Metrologic South America
Tel: 5511-5505-6568
Fax: 5511-5505-1681
Email: info@sa.metrologic.com

Brazil (only)
Metrologic do Brasil Ltda.
Tel: 5511-5505-2396
Fax: 5511-5507-2301
Email: info@br.metrologic.com

Asia
Metrologic Asia (Pte) Ltd.
Tel: 65-842-7155
Fax: 886-3-2888292
Email: info@sg.metrologic.com

China (only)
Metro (Suzhou) Technologies Co. Ltd
Tel: 86-512-2572511
Fax: 86-512-2571517
Email: info@cn.metrologic.com

